

# RAZKRITA SKRIVNOST HIŠE NA FOBŠKEM KALU

*Analiza duhovne moči, ki obdaja stavbo s hišno številko Grgar 196, pokaže, da so naši predniki znali graditi hiše v resonančnih razmerjih. Ta razmerja so pomembna, ker povzročijo, da se okoli hiš razvije obsežno polje moči. Tako ustvarjeno duhovno polje je blagodejno za ljudi in domače živali. Znanje prednikov lahko uporabimo tudi danes, da bi se zavarovali pred visokofrekvenčnimi sevanji, ki jih prinašajo sodobne tehnologije. Tako lahko ohranimo oboje, tehnologijo in zdravje.*

## **Zgodovinski prerez**

Na pobudo gospe Lilijane Reljič sem izdelal analizo duhovne moči okoli domačije na Fobškem Kalu s hišno številko Grgar 196, ki je v lasti *Ustanove Zdenke Gustinčič*.

Hiša je bila last Zdenkinega deda Štefana Jevščka. Ta je po I. svetovni vojni na domačiji odprl gostilno in kavarno *Fobški Kal*, ki jo je uspešno vodil do svoje zgodnje smrti leta 1932, ko ga je nekdo umoril prav v bližini hiše (še danes se ne ve kdo). Posestvo in gostilno je nato prevzel njegov sin Štefan, ki je bil samski in brez otrok. Po njegovi smrti, leta 1952, je posestvo opustelo in samevalo, dokler ga ni na javni dražbi rešila Zdenkina mati Ljudmila.

Hišo je podedovala Zdenka Gustinčič, sodnica in pozneje notarka v Novi Gorici. Bila je samska in brez otrok. Umrla je leta 2011. V oporoki je imetje namenila *»fundaciji ali skladu, ki bi delal v dobro ljudi in zasledoval usklajenost človekovega načina življenja z naravo«*. Za izvršiteljico oporoke in ustanoviteljico fundacije je določila Lilijano Reljič, danes predsednico Ustanove Zdenke Gustinčič.

## **Graditev hiš v duhovnem polju**

Ko so naši predniki gradili hiše so pri graditvi upoštevali značilnosti človekovega fizičnega in duhovnega telesa. Tako so ravnali ne samo pri nas, ampak bržkone v celotnem Sredozemlju. V Sloveniji so po teh načelih gradili do prve svetovne vojne, morda ponekod še do druge, nato so pri graditvi zanemarili človekovo duhovno telo.

Hiša, ki jo zgradimo v skladu s človekovim duhovnim telesom ima uravnoteženo duhovno polje. Ko človek živi v takšnem polju, se uravnoteži tudi njegovo duhovno telo, zato stanovalci pridobijo veliko duhovno moč. Če izraz *človekova duhovna moč* »prevedemo« v medicinsko terminologijo, je temu najbližja *splošna odpornost telesa*. Ta pripomore k dobremu splošnemu zdravstvenemu stanju in je najboljša preventiva pred boleznimi. To velja za človeka in za njegove domače živali. V preteklosti sta bila zdravje in dobro počutje domačih živali pomembna za človekovo preživetje, zato so predniki snovali duhovne sisteme tudi za živali.

V zgornjem Posočju so postavljali različne duhovne naravne sisteme: tročane, dvojnike, sisteme s štirimi vitalnimi točkami in sestavljene duhovne sisteme. Z njimi so zagotovili duhovno ravnotežje celotni dolini, mestu, vasi ali okolici vasi, ni jim bilo treba skrbeti za ustrezno duhovno moč okoli vsake hiše posebej. Kljub temu so poznali tudi naravne sisteme za uravnoteženje samo dela vasi ali za uravnoteženje zgolj ene hiše. V ta namen so postavili binkl, ta je v bistvu tročan, samo za eno ali le nekaj stavb.

Binkl so rekli skali, ki so jo postavili približno deset metrov od hiše, zunaj na polju in je z dvema vogaloma hiše formirala tročan. Vogalni binkl pa so postavili natančno na vogal hiše, vendar je moral biti v znamenju vode in zemlje. Iz tega vogala se je samodejno vzpostavilo ravnotežje v celotni stavbi in tako je bila hiša uravnotežena na nivoju *tretje moči*<sup>1</sup>.

Duhovni naravni sistemi učinkujejo zaradi razlik v potencialih moči, ki so v znamenju vode, ognja in zemlje. To so le izrazi za smer vrtenja vrtincev duhovne energije. Desnosučni vrtinec so poimenovali znamenje vode, levosučnega znamenje ognja, tistega, ki se je vrtel z izmenično rotacijo energije pa znamenje zemlje. Naravni sistemi se ravnaajo po algoritmih, ki izhajajo iz naravnih zakonitosti in se ne spreminjajo v prostoru in času. To je bilo obsežno znanje, lahko bi se popolnoma izgubilo, vendar so ga pred pozabo rešili France Bevk<sup>2</sup>, Andrej Pleterski<sup>3</sup>, Pavel Medvešček<sup>4</sup> in Boris Čok<sup>5</sup>.

---

<sup>1</sup> Tretja moč je duhovno stanje, ki so ga poznali posoški staroverci. Formira se znotraj trikotnika v zemeljskem tročanu. Vsebuje pa toliko entropije, da lahko predela razpršeno duhovno polje, ki nastane zaradi geoloških posebnosti zemljišča, na primer podzemni vodni tokovi in radioaktivnost iz naravnega ozadja.

<sup>2</sup> BEVK, France 1930, *Umirajoči bog Triglav*.

<sup>3</sup> PLETERSKI, Andrej 2014, *Kulturni genom. Prostor in njegovi ideogrami, mitične zgodbe*. – Studia mythologica Slavica, Supplementa, Supplementum 10. Ljubljana.

<sup>4</sup> MEDVEŠČEK, Pavel 2015, *Iz nevidne strani neba: razkrite skrivnosti staroverstva*. – Studia mythologica Slavica, Supplementa, Supplementum 12, Ljubljana.

<sup>5</sup> ČOK, Boris 2012, *V siju mesečine*. – Studia mythologica Slavica, Supplementa, Supplementum 5, Ljubljana.

Duhovni naravni sistemi se lahko oblikujejo tudi samodejno, po algoritmičnih naravnih sistemih. Brez človekovega posega se lahko vzpostavijo na ožjem ali širšem območju, če le ima narava na voljo dovolj potencialov. To pomeni, če so na tistem območju visoki hribovi in globoke doline, reke ali jezera, če je morje, če so soteske, kraške jame in velike skale. Vse to so namreč gradbeni elementi naravnih sistemov.

V alpskem svetu in ob morju, kjer je topografija pokrajine dovolj razgibana, so se naravni sistemi vzpostavili samodejno. Lahko so jih gradili tudi ljudje, vendar le z manjšimi posegi v duhovno strukturo pokrajine. Naši predniki, v zadnjem času se zanje uveljavlja izraz *posoški staroverci*, so kot pomoč pri graditvi naravnih sistemov uporabljali kamnite kačje glave, matjarje, kačje vahtarje, truže, binkle, zemeljske, vodne in ognjene tročane, dvojne tročane, dvojnike in megalitske kroge. To so bili gradbeni elementi za zagotovitev duhovnega ravnotežja v krajini. Našli so jih v naravi, lahko pa so uporabili tudi material, ki so ga našli kar v njej.

V ravninskih ali gričevnatih predelih, kjer konfiguracija zemljišča ni ponudila dovolj naravnih potencialov moči, so staroverci oblikovali potenciale moči z resonatorji. Resonator je oblika, ki vpliva na duhovno polje okolice. Za lažje razumevanje bi lahko resonatorje v duhovnem polju primerjali z antenami, ki zbirajo ali oddajajo elektromagnetno valovanje. Ni sicer isto, navajam le kot zasilno primerjavo.

Resonator je lahko tudi simbol, ki je prav tako oblika, vendar takšna, ki učinkuje na duhovno polje okolice. Izkaže se, da takšne simbole najlažje izdelamo, če posnemamo fizikalne zakonitosti narave z geometrijsko sliko naravnega pojava ali matematične lastnosti. Fizikalno zakonitost je mogoče opisati z matematično enačbo. Če jo izrazimo v grafični obliki dobimo resonator. Temu pojavu pravimo podobnost prek meril. Iznašli so ga matematiki za reševanje kompleksnih izračunov. Simbol je lahko tudi arhetip izražen grafično.

Pri nas gradimo hiše s tlorisom v obliki kvadrata ali pravokotnika. Takšni so tudi tlorisi naših cerkva. Kvadrat je simbol že sam po sebi. Tudi pravokotnik je simbol, vendar v nasprotju s kvadratom ni vsak pravokotnik simbol. Poznamo sedem razmerij stranic, ki v pravokotniku sprožijo resonanco z duhovnim poljem, morda jih je tudi več.

Razmerje stranic

1:1,5 – ponudi duhovni potencial v znamenju zemlje, osredotočeno.

1:2 – ponudi duhovni potencial v znamenju ognja, osredotočeno.

1:3 – ponudi duhovni potencial v znamenju ognja, popolnoma razpršeno.  
1:4 – ponudi duhovni potencial v znamenju vode, osredotočeno.  
1: $\sqrt{3}$  oziroma 1:1,732 – ponudi duhovno polje *spodnji svet*<sup>6</sup>.  
1: $\sqrt[3]{2}$  oziroma 1:1,2599, ki je približno 5:4 – ponudi duhovno polje *pete moči*<sup>7</sup>.  
1:naravni logaritem z osnovo e, ki je 1:2,718 – ponudi najmočnejše duhovno polje, ki ga po teoriji tao<sup>8</sup> imenujemo *prvi nastanek*.

Za uravnoteženje stavbe na Grgarju 196 so zidarji uporabili dva sistema, binkl na vogalu in pravokotnik z resonančnim razmerjem 1:2,718. Če pri graditvi hiše uporabimo več naravnih sistemov bo njeno duhovno polje močnejše in bolj stabilno. To pomeni, da bo delovalo stoletja oziroma tako dolgo dokler se stavba ne poruši.

### **Analiza duhovne moči stare zasnove hiše Grgar 196**

Hišo gradimo pri temeljih. Ko so kopali temelje hiše na Grgarju 196, so naleteli na živo skalo. Bila je osredotočena v znamenju vode. Takšna skala je primerna za vogalni binkl. Da so kopali prav na tistem kraju verjetno ni bilo naključje. V naravi lahko najdemo skale, ki so že same po sebi v znamenju vode, ognja ali zemlje.

Na skalo v znamenju vode je treba postaviti osredotočeno skalo v znamenju zemlje. Obe skali rabita kot izhodišče pri graditvi hiše, za temelj, na njem se začne graditi prvi vogal. Pravilno postavitve vogalnega binkla prikazuje slika 1.

Če na terenu ne bi bilo ustrezne žive skale, bi lahko ustrezno oblikovali primerno skalo in jo vgradili v temelj. Skalo v znamenju zemlje je najlažje narediti, če se jo izklesuje v kocko. Kocka je resonator v znamenju zemlje. Toda skala v obliki kocke mora imeti tudi dovolj veliko maso, da steče povezava med obema potencialoma. Prav tako mora biti izklesana iz kamnine z drugačno strukturo kot jo ima skala v znamenju vode.

---

<sup>6</sup> Spodnji svet je duhovno stanje temne strani, ki so ga poznali posoški staroverci. V naravne sisteme prispeva entropijo, brez katere ne bi mogli delovati.

<sup>7</sup> Peta moč je duhovno stanje, ki so ga poznali posoški staroverci. Nastane s stopnjevanjem tretje moči. Tretja moč se formira znotraj trikotnika v zemeljskem tročanu. Lahko se formira tudi v dvojniku, kot zunanji kolobar njegovega polja. Vsebuje pa toliko entropije, da lahko predela razpršeno polje, ki se širi okrog baznih postaj 4G in 5G.

<sup>8</sup> TAO: temeljni red vesolja, kot ga razlaga kitajska kulturna dediščina. Pozna več duhovnih stanj, najvišje je praznina, vendar je nemanifestirana. Vsa ostala duhovna stanja je mogoče meriti z radiestezijsko metodo, tudi »prvi nastanek«, ki se izoblikuje iz praznine kot prva kal manifestiranega. Prvi nastanek je najvišje in najmočnejše duhovno stanje v manifestiranem svetu.

V našem primeru so vogalni binkl postavili na severni vogal hiše. Najbolj idealno bi bilo, če bi ga postavili na vzhodni vogal, vendar je bila situacija na zemljišču takšna, da so našli živo skalo v znamenju vode prav tam. Druga skala pa ne sme biti niti v znamenju ognja niti v znamenju vode. Če bi bila v znamenju ognja, bi se sistem zaključil sam v sebi in se ne bi povezoval z okolico. Če pa bi bila v znamenju vode, bi se formiralo škodljivo polje, ki v hiši ni zaželeno. Za delovanje vogalnega binkla je boljše, če se obe temeljni skali vidita, če nista pokriti z malto.



Foto: Lilijana Reljič

*Slika 1: Vogalni binkl na severnem vogalu hiše Grgar 196. Fotografirano pred sanacijo stavbe.*

Skalna dvojica, voda-zemlja, pa vsebuje ravno pravšnjo entropijo<sup>9</sup> in sposobnost povezovanja duhovne moči na območju simbola. V našem primeru je to tloris

---

<sup>9</sup> Naravni sistemi morajo vsebovati ravno prav entropije, sicer ne bi imeli sposobnosti predelave entropije na lokaciji. V vogalnem binklu vsebuje entropijo potencial v znamenju zemlje. Ta izhaja iz izmeničnega vrtenja njegovega energijskega vrtinca. Vodni potencial se vrtil v desno. Ko se zemeljski potencial vrtil v desno generira entropijo in obratno, ko se vrtil v levo generira entropijo s potencialom v znamenju ognja.

hiše, ki je simbol v obliki pravokotnika. Takšni simboli imajo vstopne točke na vogalih. Če bi postavili skalno dvojico voda-zemlja kar na sredo stene, ne bi dobili zelenih učinkov, ne bi ohranili ravnotežja v hiši na ravni tretje moči.

Že vgraditev vogalnega binkla v temelje hiše zagotovi ravnotežje v vsakem pravokotniku ne glede na razmerje med njegovo dolžino in širino, vendar se graditelji hiše na Grgarju niso zadovoljili samo s tem. Postavili so celo dva naravna sistema: vogalni binkl in pravokotnik v resonančnem razmerju.

Na sliki 2 vidimo starejšo zasnovo hiše Grgar 196. Hiša je pod enotnim ostrešjem, kar pomeni, da je bila zgrajena kot enotni objekt. Njene dimenzije lahko izmerimo na obstoječem objektu. Dolžina hiše je 22,8 metra, širina 8,2 metra, torej je bila zgrajena v razmerju 1:2,78, kar je le 2,3 odstotno odstopanje od vrednosti naravnega logaritma z osnovo e.

Pri graditvi objektov z resonančnim razmerjem stranic v pravokotniku ni potrebno graditi popolnoma natančno. Pri odstopanju za približno  $\pm 3$  odstotke še vedno dosežemo enako duhovno moč. Objekt je imel teoretično največjo mogočo moč, moč prvega nastanka po tau.



*Slika 2: Hiša Grgar 196 po 1. svetovni vojni.*

Vogalni binkl je nekakšen varnostni sistem, ki dovoljuje manjše odstopanje razmerja v tlorisu, pa da se še vedno formira resonančno polje v hiši. Hkrati omogoča potenciranje duhovne moči. Do potenciranja pride, če je na isti lokaciji navzočih več naravnih sistemov. S potenciranjem zagotovimo večjo stabilnost duhovnega polja v daljšem časovnem obdobju.

Hiša je bila dolga in nizka, zato je imela potencial v znamenju vode. Po naravnem algoritmu pa se tolikšen potencial v znamenju vode ne more ohranjati samostojno. Vodni potencial ima najmočnejše izraženo sposobnost povezovanja s potencialom v znamenju ognja.

Če je v duhovnem polju že navzoča tretja moč, v našem primeru ta izhaja iz vogalnega binkla, hkrati pa je na lokaciji še zelo močan potencial v znamenju vode, algoritem narave vžge *dvojniki*.

Naravni sistem dvojniki je sestavljen samo iz dveh potencialov moči, iz zelo močnega potenciala v znamenju vode, ki je osredotočen, in iz šibkejšega potenciala v znamenju ognja, ki mora biti razpršen, lahko bi celo rekli razglašen. Ko se sistem dvojnika vžge, nastane obsežno duhovno polje velike moči.

Če obstaja v naravi močan potencial v znamenju vode, ta v bližini samodejno poišče šibkejši potencial v znamenju ognja. Sistem učinkuje najbolje, če je ta ogenj razpršen. Če ni, ga algoritem narave samodejno razprši, vendar pri tem porabi nekaj svoje moči, zato je najboljšo slediti naravnim zakonitostim, da dosežemo večji izkoristek moči v naravnem sistemu.

V našem primeru je algoritem narave za razpršeni potencial v znamenju ognja določil dimnik, ki ga vidimo na fotografiji, slika 2. Dimnik stoji pokonci, vendar je širok, nizek in votel, zato dobi razpršeni potencial v znamenju ognja.

Ko se vžge duhovno polje dvojnika v hiši ni več potenciala v znamenju vode niti pri dimniku v znamenju ognja. Sistem se potencira, na vseh točkah nastane enotno polje prvi nastanek po tau. V tistem času se je okoli hiše širilo duhovno polje velike moči s premerom približno 400 metrov.

Po prvi svetovni vojni je bilo staroverstvo na Banjški planoti še živo, prav tako v dolini Soče. Aktivni so bili tudi nasprotniki, niso vedeli da narava varuje življenje, zato vzpostavlja tročane, dvojnike in druge naravne sisteme. Tudi tega niso vedeli, da uravnotežena duhovna polja v pokrajini učinkujejo blagodejno na vse ljudi, tudi na pripadnike večinske vere. V svoji nevednosti so uničevali vitalne elemente naravnih sistemov, ki so jih vzdrževali pogani, kot so imenovali ljudi, ki

so živeli v prizadetih vaseh, vendar so razumeli duhovne razsežnosti narave. Tako so na predvečer božiča leta 1925 razstrelili lunin kamen v staroverskem svetišču Padence (v bližini elektrarne Doblar). Medvešček poroča tudi o izginotju pomembnih članov staroverske skupnosti prav v času med obema vojnama. Takih primerov orožniki verjetno niso niti raziskovali, kar sklepamo po tem, da se pozneje ni zgodilo nič.

V istem času, ko so razstrelili lunin kamen v Padencah so že bile zgrajene cerkve sv. Daniela v Volčah, sv. Petra nad Zatoľminom in sv. Marka nad vasjo Źabče. Te cerkve so potenciali moči, ki omogočajo delovanje velikega tročana okrog mesta Tolmin in manjšega okrog vasi Zatoľmin<sup>10</sup>. Način gradnje in lokacija cerkva oba tročana krepita in ne zavirata.

Slika torej ni bila tako črno-bela. Vse starejše cerkve v Sloveniji so zgrajene v skladu z algoritmi narave. Cerkev je mogoče zgraditi tudi tako, da naravne potencialne moči zavira ali jih uničuje, vendar doslej nismo našli niti ene cerkve, ki bi škodljivo vplivala na naravne potencialne. Kdo je potem gradil cerkve v Sloveniji. Ali so bili to pogani?

Štefan Jevšček je moral vsaj vedeti za duhovno moč svoje gostilne, morda je bil celo sam član staroverske skupnosti. Njegova gostilna je bila samostojni in neodvisen vir duhovne moči najvišje stopnje. Takim območjem pa so rekli svetišče. Bil je potemtakem lastnik svetišča. Morda bi bilo potrebno to upoštevati tudi pri razjasnitvi njegovega umora leta 1932.

### **Kako so tloris hiše postavili v ustreznem razmerju**

Za izdelavo tlorisa stavbe v obliki pravokotnika z razmerjem 1:log e, ki je 1:2,718, naši predniki niso potrebovali geodeta. Najprej so narisali kvadrat, ob njegovi stranici pa pravokotnik z diagonalo, ki ga deli na dva enaka trikotnika s kotom 60° tako, kot kaže slika 3. Vse to so lahko določili le z vrvico in količkom. Pri tem so upoštevali, da ima kvadrat enaki diagonalni. Kot 60° pa so dobili v enakostraničnem trikotniku. Radij vrisanega kroga mora biti enak tetivi.

Pri tako sestavljenemu kvadratu dobimo razmerje 1:2,75, kar odstopa od razmerja 1:log e za 1,17 %. Kljub odstopu se formira resonator z največjo duhovno močjo, saj je odstopanje zelo majhno.

---

<sup>10</sup> ŠTURM, Franc 2021, *Posoški staroverci in njihovi algoritmi*, Tolmin.



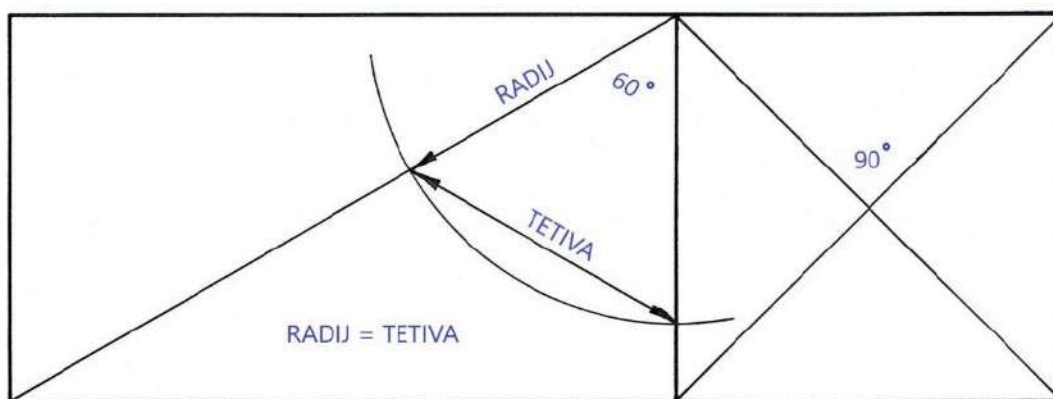

*Slika 3: Prikaz konstrukcije pravokotnika z razmerjem 1: log e. Na gradbišču se ga lahko nariše z vrvico in količkom.*

### **Analiza duhovne moči razdeljene hiše**

Po drugi svetovni vojni je hiša dobila dva lastnika, ki nista bila v sorodu, zato so prej enovito stavbo razdelili na dvoje. To ni bila le razdelitev lastnine v zemljiški knjigi, razdelili so jo tudi v naravi. Zazidali so vse prehode med obema deloma hiše. Oba dela stavbe sta bila ločena in med njima ni bilo notranjih povezav z vrati.



*Slika 4: Po drugi svetovni vojni je bila notranjost hiše razdeljena na dva ločena dela.*

Osnovni tloris stavbe je bil resonator z največjo močjo samo tako dolgo, dokler so bili vsi prostori znotraj hiše prehodni. Celotni tloris je deloval kot en resonator.

Pređen je bila hiša v notranjosti razdeljena, je bilo med obema deloma hiše vsaj troje prehodov, dvoje vrat v zgornjem nadstropju, slika 6 in ena v spodnjem. Takoj za tem, ko so vsa vrata zazidali, so iz pravokotnika z resonančnim razmerjem nastala dva različna pravokotnika s kaotičnim razmerjem, zato so celotni sistem razglasili<sup>11</sup>.

Prejšnja osnova je imela zelo visoko duhovno moč, zato je tudi na novo nastalo razglašeno polje dobilo enako veliko moč. V notranjosti razdeljeno hišo z razpršenim duhovnim poljem visoke moči prikazuje slika 4.

Kaotično duhovno polje škodi telesnemu in duhovnemu zdravju ljudi, vnaša entropijo v medsebojne odnose, vpliva na odločitve, ki jih sprejemajo, in tako vpliva na potek dogodkov, poskrbi, da se zgodijo tako, kot si ljudje ne želijo.

V tako razglašenem duhovnem polju sta na Grgarju 196 živela dva lastnika. Bila sta sprta. Ko sta zbolela in umrla, je hiša ostala prazna.

### **Zdajšnji videz stavbe Grgar 196**

Ustanova Zdenke Gustinčič je leta 2016 kupila prvi del hiše, leta 2018 še drugega. Začeli so z obnovo in jo končali spomladi 2020. Kakšna je hiša danes vidimo na sliki 5.



*Slika 5: Hiša po končani obnovi in vnovični povezavi obeh delov v celoto.*

---

<sup>11</sup> Če posegamo v osredotočeni simbol v nasprotju z algoritmi narave, se v naravnem sistemu razvije razglašeno polje.

Ko so hišo obnavljali, so odprli prehod med obema deloma. V tistem trenutku se je znova povrnilo ravnotežje, saj so aktivirali resonator tlorisa – razmerje 1: log e. Odprta povezava med obema deloma hiše je prikazana na sliki 6. V trenutku, ko so prebili prehod, so navzoči občutili olajšanje v prostoru. Duhovno ravnotežje v prostoru lahko izmerimo, nekateri ljudje pa ga lahko občutijo že brez meritev.



Foto: Lilijana Reljič

*Slika 6: Na levi je že odprta povezava med obema deloma hiše. Na desni je viden obok, sled starejše povezave.*

### **Kamniti krogi okrepijo delovanje dvojnika**

Novi lastniki, Ustanova Zdenke Gustinčič, so uredili okolico hiše Grgar 196. Na vzhodnem in severovzhodnem delu hiše so postavili kamnita kroga, na severnem delu hiše, pri vogalu, pa dve skali. Vse to lahko vidimo v merilu na sliki 7.

Na vzhodnem delu hiše so postavili večji kamniti krog. Že krog sam po sebi ima osredotočen potencial v znamenju ognja. V središče kroga pa so postavili še 1,5 metra dolgo skalo z manjšo luknjo, ki so jo polegli, zato je dobila razpršeno polje v znamenju ognja. To je razglasilo celotni kamniti krog, nastal je element v znamenju ognja z razpršenim poljem. Takšen element pa je popolni sestavni del dvojnika. Še enkrat naj spomnim, da potrebuje dvojnik razpršeni ognjeni potencial.

Kamniti krog se je povezal z vzhodnim delom stavbe s kačjo črto<sup>12</sup>, široko 2,6 metra. To je zelo širok pas energije, kar pomeni, da močno učinkuje v povezavi s potencialom stavbe. Oba formirata naravni sistem dvojnik.

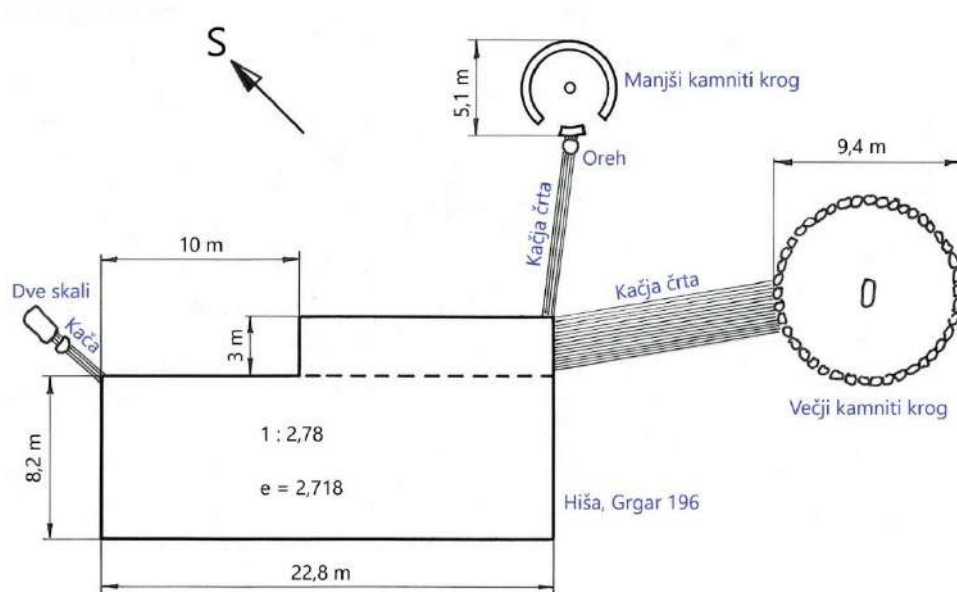

Slika 7: Prikaz naravnih duhovnih sistemov okrog hiše Grgar 196.

Na severovzhodnem delu hiše so postavili manjši kamniti krog in podobni učinki so se ponovili. Sredi kroga je okrogli pokončni steber. Takšen steber bi sam po sebi imel potencial v znamenju ognja, vendar ima enak potencial tudi kamniti krog s premerom 5,1 metra, ki je okrog njega. Na simbolu sta dva elementa, oba v znamenju ognja. Tega pa algoritem narave ne podpira, zato manjši kamniti krog razglasi, dobi razpršeno polje v znamenju ognja. Tudi to polje se s kačjo črto široko 0,5 metra poveže z vzhodnim vogalom hiše in pripomore k moči dvojnika.

Kačja črta ima osredotočeno polje in je v znamenju vode. Natančno na kačji črti raste oreh. Ko so obnavljali hišo in okolico, so oreh obsekali, ker je slabo rasel. Takrat tam še ni bilo kačje črte. Ko so prebili prehod v hiši, se je polje znova vzpostavilo, in iz malega kamnitega kroga je preskočila kačja črta do vogala hiše. Oreh zdaj raste prav na tej kači. Očitno mu ustreza. Na sliki 8 vidimo njegove bujne poganjke.

<sup>12</sup> Kačja črta: Pas duhovne moči, ki povezuje potenciale moči v tročanu. Krajše ime je tudi kača. Narava v tročanu samodejno oblikuje tri vrste kačjih črt: • ognjeno: povezuje vodno in zemeljsko točko v tročanu. • vodno: povezuje vodno in ognjeno točko v tročanu. • zemeljsko: povezuje ognjeno in zemeljsko točko v tročanu.



*Slika 8: Na obsekanem orehu, ki raste na kačji črti, so vidni bujni poganjki.*

Da drevesa bujno rastejo na kačjih črtah lahko opazimo tudi drugod v naravi. Takšna drevesa so občutno debelejša od sosednjih dreves, ki rastejo v bližini, vendar ne na kačji črti.

Na lokaciji se moč duhovnega polja povečuje, saj imamo številna potenciranja: vogalni binkl, resonančno razmerje pravokotnika, dvojnik z večjim in manjšim kamnitim krogom ter dvojnik iz dveh skal na severnem vogalu.

Tja sta postavljeni dve skali. Večja je dolga 1,9 metra, široka meter in visoka pol metra. Zraven nje, pol metra stran, je še manjša skala (0,6×0,3×0,5 metra). Vse to vidimo na slikah 7 in 9.

V normalnih razmerah ti skali ne bi vplivali na polje okolice, vendar je na lokaciji zelo močno duhovno polje – prvi nastanek po tau. To duhovno polje sproži

povezavo med obema skalama, vžge dvojniki, ta pa se poveže z izvorom moči v hiši. Povezava se vzpostavi s kačjo črto široko pol metra.



*Slika 9: Manjša skala dvojnika, ki je v znamenju ognja, se povezuje z vogalom hiše. V vogal je vgrajen vogalni binkl, postavljen na živi skali v znamenju vode.*

Na severnem vogalu hiše je vogalni binkl, ki sloni na živi skali v znamenju vode. Manjši kamen dvojnika pa ima razpršeni potencial v znamenju ognja, oba potenciala se povezujeta. Poleg tega pravokotni vogali najlaže izstreljujejo kače.

V tem primeru se je združilo več okoliščin, ki narekujejo povezavo z energijsko kačo. To je v naravnih sistemih običajno, se multiplicirajo. Povezujejo se med seboj in formirajo enotno polje, ki je rezultat vseh povezav. Več kot je povezav,

močnejše je polje in več intelekta ima, kar pomeni, da je še bolj blagodejno za ljudi in živali, tudi za rastline, kar se opazi pri orehu.

Duhovno polje se od hiše širi v prostor v premeru 1,8 kilometra. Najmočnejše je na dvorišču in na travniku okrog hiše. Ima moč prvi nastanek po tau, nato njegova moč postopno pada, vendar ima kljub temu na zunanem obodu še vedno peto moč, kar pomeni, da je še vedno blagodejno za ljudi in živali.

Zgled kaže, kako je mogoče z eno samo hišo zagotoviti ravnotežje v prostoru na kilometerski razdalji, če je hiša zgrajena po resonančnih razmerjih, ki jih narekujejo algoritmi narave. Vse to so posoški staroverci dobro vedeli, ko so urejali duhovno krajino okoli svojih bivališč. Njihovo znanje pa lahko uporabimo tudi danes, na primer pri zaščiti pred entropijo, ki jo širijo bazne postaje 4G in 5G. Takšno znanje bi nujno potrebovali predvsem arhitekti in vsi tisti, ki oblikujejo prostor.

Franc Šturm

1. 11. 2022